

# Technisch specificatieblad

## Binnendraadanker MMS-plus I 7,5x40, met combischroefdraadmof

Artikelnummer: 3498266



Schroefanker voor directe montage zonder pluggen in gescheurd en ongescheurd beton en metselwerk. Met combischroefdraadmof M8/M10 voor de bevestiging van draadstangen.

CE-gemarkeerd bouwproduct getest volgens EAD met European Technical Assessment (ETA) en bewijs van toepasbaarheid. Draagkrachten onder brandbelasting tot brandweerstandsklasse R120 aangetoond.



**St** Staal

**G** galvanisch verzinkt

### Stamgegevens

Artikelnummer	3498266
Type	MMS+ I 7.5x40
Omschrijving 1	Schroefanker brandwerend
Omschrijving 2	met combidraad
Fabrikant	OBO
Dimensie	7,5x40
Materiaal	Staal
Oppervlak	galvanisch verzinkt
Oppervlaktenorm	EN ISO 19598 / EN ISO 4042
Kleinste verkoop-eenheid	40
Eenheid van hoeveelheid	Stuk
Gewicht	3,81 kg
Eenheid gewicht	kg/100 st.

# Technisch specificatieblad

Binnendraadanker MMS-plus I 7,5x40, met combischroef-  
draadmof

Artikelnummer: 3498266



## Afmetingen

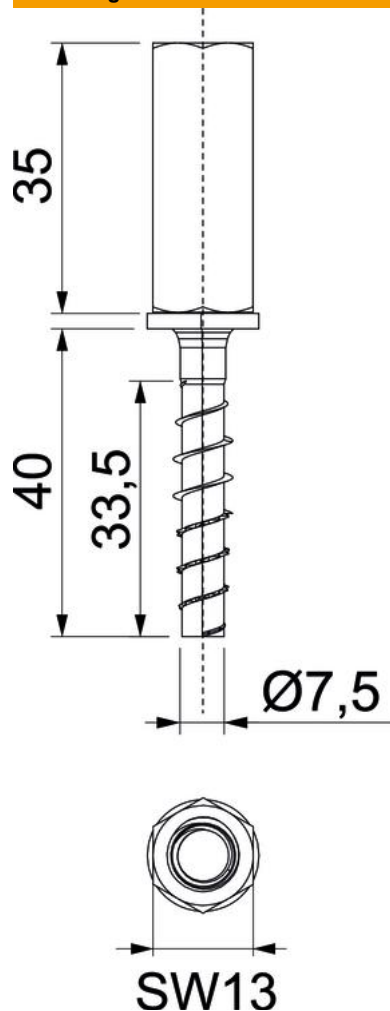

Afmetingen	7,5x40
Lengte	40 mm
Maat L	40 mm

## Technische gegevens

Boringsdiameter min.	6 mm
Kopvorm	zeskant (hexagonaal)
Sleutelwijdte	13
Schroefstelsel	zeskant (hexagonaal)