

# Technisch specificatieblad

## Montagerailanker MMS-plus MS 7,5x50, met vlakke panhead

Artikelnummer: 3498261



Schroefanker voor directe montage zonder pluggen in gescheurd en ongescheurd beton en metselwerk. Met grote ronde kop voor de bevestiging van montage- en profielrails. Torx T30.

CE-gemarkeerd bouwproduct getest volgens EAD met European Technical Assessment (ETA) en bewijs van toepasbaarheid. Draagkrachten onder brandbelasting tot brandweerstandsklasse R120 aangetoond.

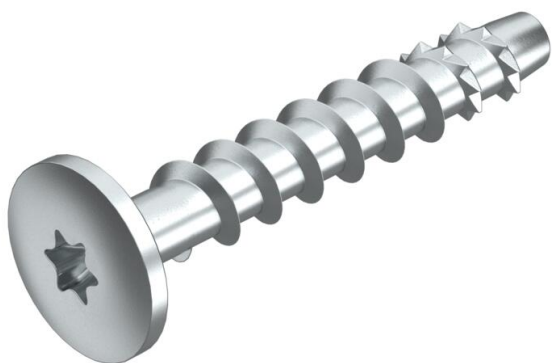

**St** Staal

**G** galvanisch verzinkt

### Stamgegevens

Artikelnummer	3498261
Omschrijving 1	Rail anker
Omschrijving 2	met vlakke panhead
Fabrikant	OBO
Dimensie	7,5x50mm
Materiaal	Staal
Oppervlak	galvanisch verzinkt
Oppervlakenorm	EN ISO 19598 / EN ISO 4042
Kleinste verkoop-eenheid	100
Eenheid van hoeveelheid	Stuk
Gewicht	1,5 kg
Eenheid gewicht	kg/100 st.

# Technisch specificatieblad

Montagerailanker MMS-plus MS 7,5x50, met vlakke pan-head

Artikelnummer: 3498261



## Afmetingen

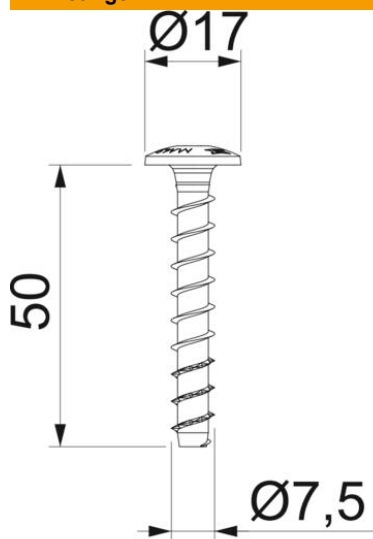

Afmetingen	7,5 x 50
Lengte	50 mm
Maat L	50 mm

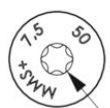

T30

## Technische gegevens

Boringsdiameter min.	6 mm
Kopdiameter	17 mm
Kopvorm	Overige
Schroefsysteem	Torx