

Technisch specificatieblad

Wandhaak WW

Artikelnummer: 6015360



Wandhaak als bevestiging aan muurwerk en beton voor het dragen van een geringe belasting.



St	Staal
FS	sendzimir verzinkt

Stamgegevens

Artikelnummer	6015360
Type	WW 100 15 FS
Omschrijving 1	Wandsteun
Fabrikant	OBO
Dimensie	158x108
Materiaal	Staal
Oppervlak	bandverzinkt
Oppervlaktenorm	DIN EN 10346
Kleinste verkoop-eenheid	25
Eenheid van hoeveelheid	Stuk
Gewicht	25 kg
Eenheid gewicht	kg/100 st.

Afmetingen

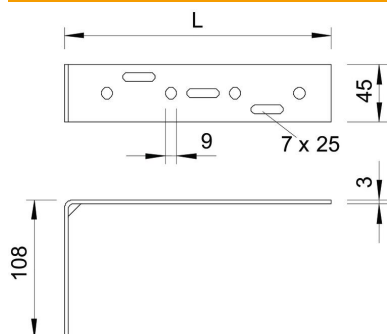

Lengte	108 mm
Breedte	158 mm
Hoogte	45 mm
Maat L	158 mm

Technisch specificatieblad

Wandhaak WW

Artikelnummer: 6015360



Technische gegevens

Uitvoering	Wandconsole
F in kN	0,12 kN
Functiebehoud	nee
Roestvast staal, gebeitst	nee